

# ELASTOCHECK VALVE BUFFALO



## DESCRIPCIÓN

Las válvulas de retención ELASTOCHECK BUFFALO, son utilizadas para prevenir el contraflujo en líneas que transportan pulpas abrasivas y relaves mineros. El interior de la válvula se encuentra totalmente revestida de elastómero resistente a la abrasión y ataque químico, sin dejar ninguna parte de metal expuesta al flujo del proceso. Puede instalarse en posición horizontal, inclinada o vertical, permitiendo siempre un cierre hermético aún a bajas presiones.

Su diseño hidrodinámico permite reducir el flujo turbulento con una pérdida mínima de presión, lo que incrementa el tiempo de vida útil respecto a otras válvulas convencionales de su tipo y en condiciones de trabajo muy exigentes (heavy duty), ofreciendo un mayor beneficio económico al usuario, lo cual ha sido comprobado por nuestros clientes.



## ESPECIFICACIONES DEL PRODUCTO

La válvula ELASTOCHECK BUFFALO, posee internamente un disco totalmente revestido de elastómero, el cual, permite el paso hacia un solo sentido del fluido. El cuerpo consta simplemente de 03 partes, lo que lo hace fácil para su mantenimiento. Mientras el flujo pasa por el cuerpo, abre la hoja o disco de cierre, esta se aloja en la parte superior, el cual permite un paso total del flujo, ya que todas las partes cuenta con un recubierto elastómero, las partículas de relaves o sólidos golpean en forma suave dentro del cuerpo, evitando el desgaste prematuro por la abrasión. El efecto de contra flujo hace que el disco descienda en forma suave hacia el asiento lo que permite un sello totalmente con cero fugas.

## ESPECIFICACIONES

### Tamaño del rango

4" – 32"

### Calificación de presión

250 psi

### Temperatura de Trabajo

Temperatura de Trabajo

-10° C + 60° C

*Para modelos de mayores temperaturas consultar a fabrica.*

### Perforación de la brida

Estándar de perforación ANSI 125/150.

*Otras normas de brida consultar a fabrica.*

### Recubrimiento

-Interior Caucho natural antiabrasivo.

*(Para pulpas corrosivas consultar a Fabrica)*

-Exterior con pintura epóxica, de 11 eps.

## APLICACIONES COMUNES

### Minería :

- Slurry
- Líquidos ácidos y álcalis.
- Lodos y aguas residuales.

## VENTAJAS

- Por el diseño hidrodinámico de la válvula el flujo es de baja turbulencia, casi laminar sumado a que la Clapeta se aloja totalmente en la parte superior del cuerpo, como resultado nos da una pérdida de carga mínima (presión).
- Auto limpieza de clapeta de cierre, debido a su forma aerodinámica.
- Cierre silencioso y amortiguado.
- Prácticamente libre de mantenimiento debido al simple diseño.



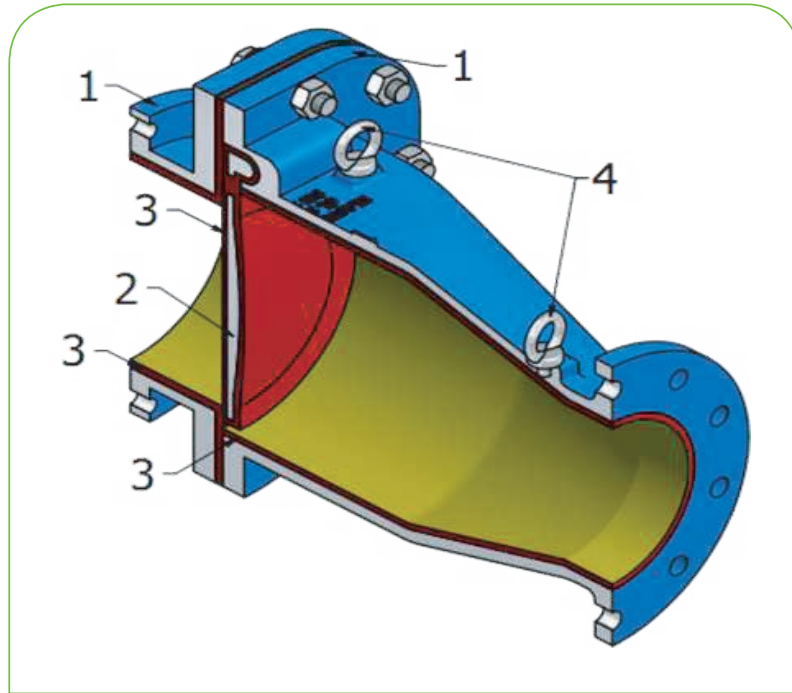

ITEM	DESCRIPCIÓN	MATERIAL
1	CUERPO Y TAPA	ACERO AL CARBONO / AWCB 216 A
2	CLAPETA	ACERO AL CARBONO RECUBIERTO CAUCHO NATURAL *
3	REVESTIMIENTO INTERIOR	CAUCHO NATURAL *
4	CANCAMOS	ACERO AL CARBONO

\* Otros tipos de Elastomero consultar a Fabrica

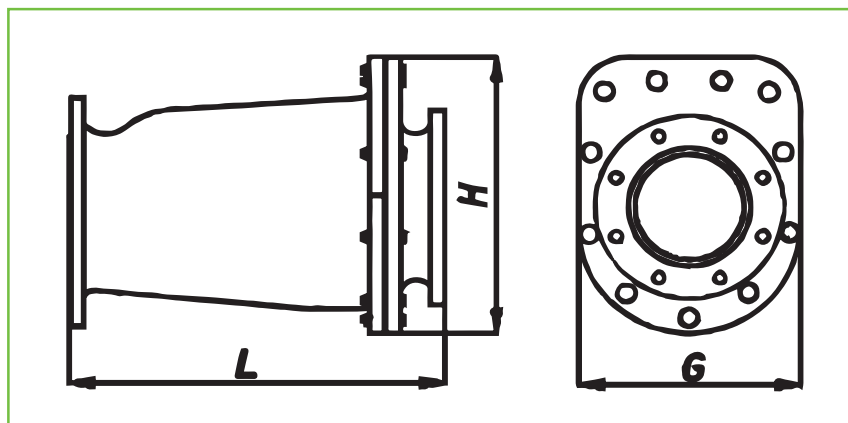

TAMAÑO DE LA VÁLVULA		DIMENSION EN mm PESO EN KG				
Pulg	DN	G	L	H	PESO	CÓDIGO
4	100	274	376	330	62	17938
6	150	350	480	410	73	17940
8	200	398	518	450	98	17941
10	250	520	620	580	225	17928
12	300	598	670	662	262	17929
14	350	648	720	740	356	17930
16	400	698	980	780	440	17931